

- Sensibilità regolabile
- Tamper di protezione antiapertura
- Sensore piezoelettrico anti-shock
- Colore bianco
- Installazione a parete e su vetro
- Tensione nominale di alimentazione 12Vcc $\pm 10\%$
- Assorbimento massimo 10mA
- Copertura 1,5mt (cemento) \pm 3,5mt (vetro, legno, acciaio)
- Uscita allarme NC
- Contenitore esterno ABS
- Temperatura di funzionamento $+5^{\circ}\text{C} \div +40^{\circ}\text{C}$
- Grado di sicurezza : 1
- Classe ambientale : 2
- Dimensioni (LxAxP) 77x26x21mm
- Conforme alla norma CEI EN 50131-1

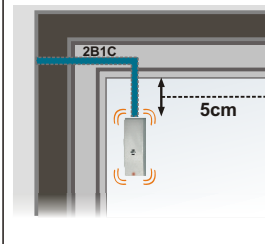

Esempio di installazione su vetro

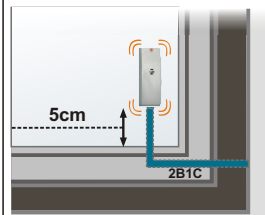

INSTALLAZIONE

- Fissare saldamente il sensore verticalmente alla superficie. (Se si installa il C70S in ambienti in cui può verificarsi della condensa, è opportuno montare il dispositivo con il foro per l'ingresso dei cavi rivolto verso il basso).
- Controllare assicurandosi che la base aderisca perfettamente. In questo modo le vibrazioni raggiungono il sensore piezoelettrico senza venire attenuate da altri materiali frapposti.
- Utilizzare i due fori premarcati per avvitare la base del sensore se la superficie lo consente, oppure utilizzare un collante appropriato.
- Togliere il ponticello jmp per utilizzare la funzione di contaimpulsivi con la quale il sensore richiede di rilevare una vibrazione di maggiore ampiezza e/o di maggiore durata prima di rilevare un allarme.
- Posizionare il circuito facendo corrispondere i tre fori alle spine presenti sulla base.
- Provvedere al collegamento elettrico, regolare il trimmer per una sensibilità media e chiudere il coperchio serrando la vite centrale.

Esempio di installazione a muro

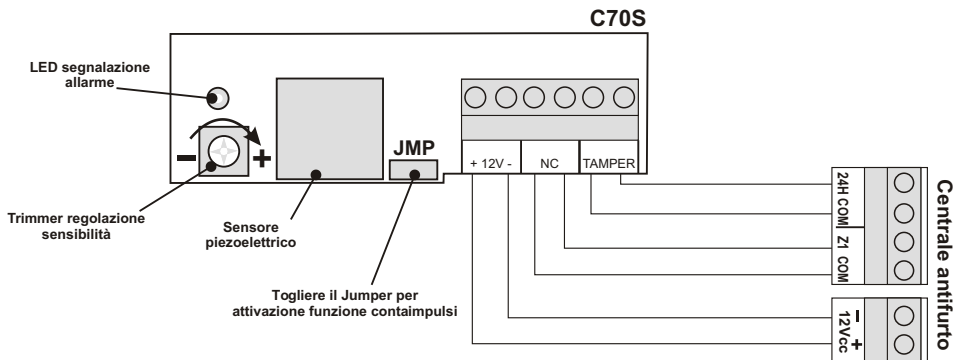
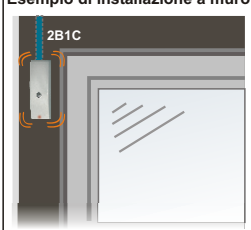

TEST DI FUNZIONAMENTO

Testare il funzionamento del sensore per verificare l'esatta regolazione della sensibilità:

Il sensore deve rivelare un allarme con una sollecitazione decisa, tipica degli impatti tesi a demolire la superficie da proteggere, ma deve risultare insensibile alle sollecitazioni minori.

- Regolare il trimmer della sensibilità per successive approssimazioni avendo cura di richiudere il contenitore prima di effettuare il test.

- Adjustable sensitiveness
- Anti-opening protection tamper
- Anti-shock piezoelectric sensor
- White color
- Installation on wall or on glass
- Nominal supply voltage 12Vcc $\pm 10\%$
- Maximum input 10mA
- Coverage 1,5mt (cement) \pm 3,5mt (glass, wood, steel)
- Alarm output NC
- ABS External container
- Functioning temperature $+5^{\circ}\text{C} \div +40^{\circ}\text{C}$
- Safety degree: 1
- Ambiental class: 2
- Dimensions(LxAxP) 77x26x21mm
- Approved directives CEI EN 50131-1



Example of glass installation

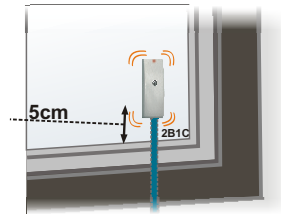

INSTALLATION

- Fasten firmly the sensor vertically to the surface. (If the C70S in atmospheres is settled in which it can be taken place of condenses, it is opportune to mount the sensor with the hole for the income of cables turned towards the bottom).
- Check making sure that the base adheres perfectly. In this way the vibrations reach the piezoelectric sensor without being attenuated by interposed materials.
- Use the two pre-marked holes to screw the sensor base if the surface allows it or use an appropriated adhesive.
- Remove the jmp jumper to use the impulse-counter function with which the sensor requests to detect a vibration of greater amplitude and/or greater duration before detecting an alarm.
- Position the circuit letting the three holes match to the pins found on the base.
- Perform the electric connection, adjust the trimmer for a medium sensitivity and close the cover tightening the central screw.

Example of wall installation

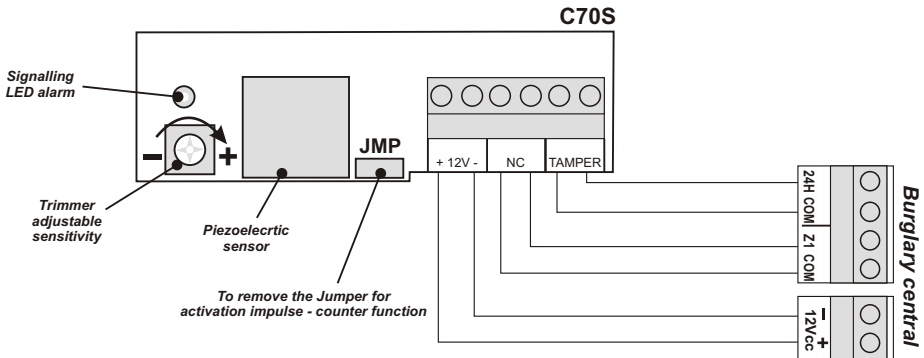
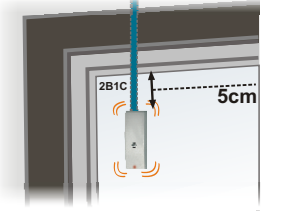
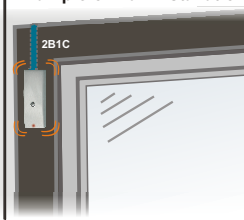

OPERATION TEST

Test the sensor operation to check the exact sensitiveness adjustment :

The sensor shall detect an alarm with a decisive stress, typical of shocks aimed to demolish the surface to protect, but has to be insensible to minor stresses.

- Adjust the sensitiveness trimmer for subsequent approximations paying attention to close the container before carrying out the test.

- Niveau de sensibilité réglable
- Tamper de protection anti-ouverture
- Senseur piézoélectrique anti-choc
- Couleur : blanc
- Peut être placé sur une paroi ou sur verre
- Tension nominale d'alimentation 12 Vcc \pm 10%
- Absorption maximale 10 mA
- Couverture 1,5 mètre (ciment) \pm 3,5 mètres (verre, bois, acier)
- Sortie alarmes NC
- Boîtier externe en ABS
- Température de fonctionnement : +5°C \pm 40°C
- Degré de sécurité : 1
- Class environnemental : 2
- Dimension (LxHxP) 77x26x21mm
- Conforme normes CEI EN 50131-1



Exemple d'installation sur le verre

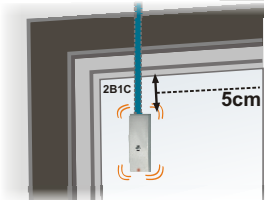
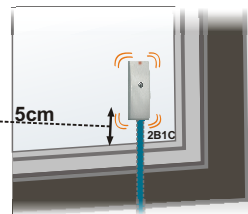

Exemple d'installation mur

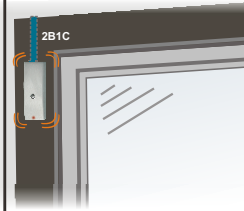

INSTALLATION

- Fixer le senseur en position verticale sur la superficie. (Si on installe le C70S en milieu dans lesquels il peut se vérifier de condense, il est opportun monter le capteur avec le trou pour l'entrée des câbles tourné vers le bas).
- Vérifier que la base du senseur adhère parfaitement à la superficie sur laquelle il a été fixé. De cette manière, les vibrations arrivent au senseur piézoélectrique sans subir de réductions de la part de matériel susceptible de se trouvant entre la base et la superficie..
- Utiliser les deux fores prédisposés pour visser la base du senseur, dans le cas où la superficie le permettrait, le cas échéant, utilisant un produit collant approprié.
- Enlever le pont jmp afin de pouvoir utiliser la fonction de comptabilisation des impulsions, grâce à laquelle le senseur cherche à détecter une vibration d'une ampleur et/ou d'une durée supérieures avant de relever l'alarme.
- Placer le circuit en faisant correspondre les trois fores avec les trois goupilles présentes sur la base.
- Procéder au branchement électrique ; régler le trimmer pour obtenir un niveau de sensibilité moyen et fermer le couvercle en serrant la vis centrale.

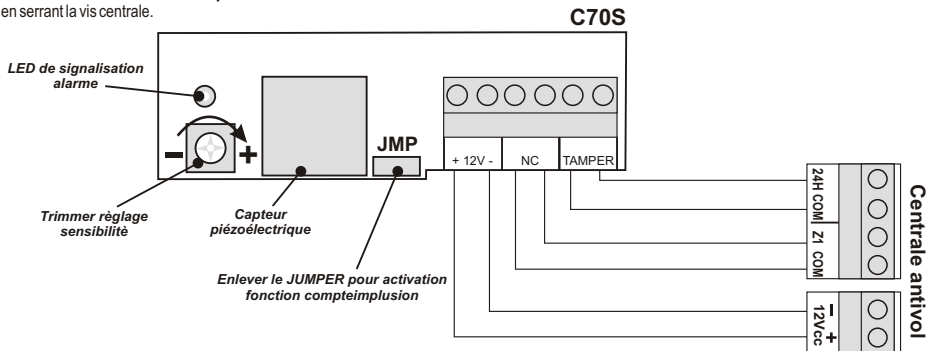

TEST DE FONCTIONNEMENT

Tester le fonctionnement du senseur pour vérifier que le niveau de sensibilité ait été réglé correctement :

Le senseur doit révéler une alarme avec une sollicitation certaine, soit typique des impacts capables de démolir la superficie qu'il doit protéger, cependant, il doit rester aussi insensible aux sollicitations mineures.

- Régler le trimmer de la sensibilité en effectuant des tests, et ce, sans oublier de refermer le boîtier à chaque fois.

- Sensibilidad regulable
- Cierre de protección antiapertura
- Sensor piezoeléctrico anti-choque
- Color blanco
- Instalación a pared o vidrio
- Tensión nominal de alimentación 12Vcc ±10%
- Absorción máxima 10mA
- Cobertura 1,5 m (cemento) ÷ 3,5m (vidrio, madera, acero)
- Salida alarmas NC
- Contenedor externo ABS
- Temperatura de funcionamiento +5° C ÷ 40° C
- Grado de seguridad: 1
- Clase de ambiente: 2
- Dimensiones (L) 77x26x21mm
- Conforme a las normas CEI EN 50131-1



Ejemplo de instalación sobre el vidrio

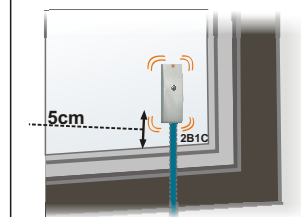

Ejemplo de instalación a pared

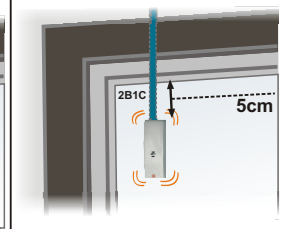
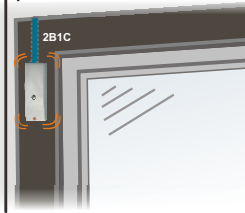

INSTALACIÓN

- Fijar bien el sensor verticalmente a la superficie. (Si se instala el C70S en medios en que puede comprobarse de condensa, es conveniente subir el captador con el agujero para la entrada de los cables vuelto hacia abajo).
- Controlar y asegurar que la base quede perfectamente adherida. De este modo, las vibraciones llegan al sensor piezoeléctrico sin recibir atenuaciones de otros materiales interpuestos.
- Utilizar los dos agujeros pre marcados para atornillar la base del sensor si la superficie lo permite, o bien utilizar pegamento conveniente.
- Quitar el puente jmp para utilizar la función de contador de impulsos con la cual el sensor detecta una vibración de mayor amplitud y/o duración antes de detectar una alarma..
- Colocar el circuito haciendo corresponder los tres agujeros con las clavijas presentes en la base.
- Realizar la conexión eléctrica, regular el compensador para sensibilidad media y cerrar la cubierta ajustando el tornillo central.

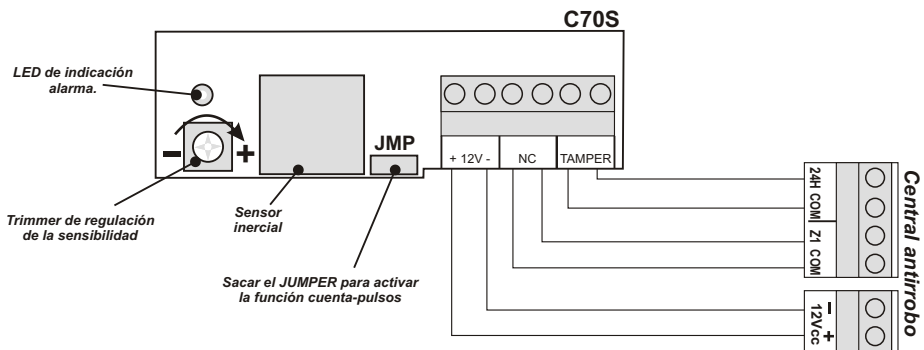

PRUEBA DE FUNCIONAMIENTO

Probar el funcionamiento del sensor para verificar la exacta regulación de la sensibilidad:

El sensor debe detectar una alarma con una sollicitación precisa, típica de los impactos que tienden a demoler la superficie a proteger, pero debe resultar insensible a sollicitaciones menores.

- Regular el compensador de sensibilidad para aproximaciones sucesivas teniendo cuidado de cerrar el contenedor antes de realizar la prueba.